



Easy Pack
Packaging Solutions

CONTACT

HEAD QUARTERS ADDRESS: IndustrialZoneC8
,10th Of Ramadan CITY ,EGYPT

TEL: (+2) 01032432477 - 01018146662

www.easypackegypt.com

info@easypackegypt.com

FAX: 02 0554-484-585



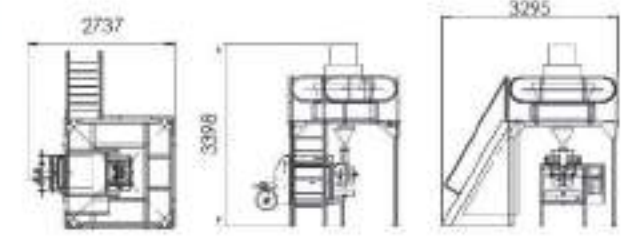
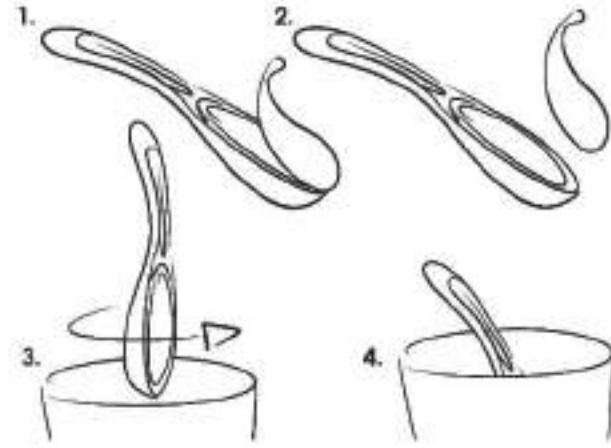

Center Seal Bag

General specifications of the Machine



- The machine works on many products (liquid - powder - granules)
- Molds can be changed to different shapes [cups - baby shapes - Nutella - etc.]
- The machine operates in a circular system (Rotary)
- Speed 40: 150 packs per minute
- The machine is equipped with malfunction and machine stop alarm
- The machine operates with system (PLC)
- The machine is touch screen
- Automatically adjust length by Photocell
- Machine language can be set on (Arabic - English - German French - Russian - Spanish)
- Programs can be stored from 1: 90 programs
- Electricity type: 220: 380 volts

المواصفات العامة للماكينة

- الماكينة تعمل على العديد من المنتجات (السائلة - البودر - الحبيبات)
- يمكن تغيير الأسطوانات لأشكال مختلفة (أكواب - أشكال اطفال - نوتيللا - الخ)
- الماكينة تعمل بنظام دائري (Rotary)
- السرعة ٤٠ : ١٥٠ عبوة في الدقيقة
- الماكينة مزودة بأنذار للأعطال وتوقف الماكينة
- الماكينة تعمل بنظام (PLC)
- الماكينة تعمل بشاشة باللمس
- ضبط الطول تلقائياً عن طريق فوتوسيل
- يمكن ضبط لغة الماكينة (العربية - الإنجليزية - الألمانية - الفرنسية - الروسية - الأسبانية)
- يمكن تخزين برامج من ١ : ٩٠ برنامج
- نوع الكهرباء ٢٢٠ : ٣٨٠ فولت

General specifications of the Machine



- The machine works on filling and packaging (pasta - nuts - sugar - rice - legumes - chips - snacks - frozen vegetables - irregular shapes)
- Package shape: is welded from top, bottom and back
- Weights start from 10 grams: 5 kg
- Speeds 60: 120 packages per minute
- The machine works on all types of materials
- Electricity type: 220: 380 volts
- The machine operates with system (PLC)
- The machine is touch screen
- Programs can be stored from 1: 90 programs
- Machine language can be set on (Arabic - English - German French - Russian - Spanish)
- The machine is equipped with malfunction and machine stop alarm
- Automatically adjust length by Photocell

المواصفات العامة للماكينة

- الماكينة تعمل على تعبئة وتغليف (المكرونة - المعكرونات - السكر - الأرز - البقوليات - شبيسي - سناكس - خضراوات مجمدة - أشكال غير منتظمة)
- شكل العبوة : منحوم من أعلى وأسفل والخلف
- الأوزان تبدأ من ١٠ جرام : ٥ كجم
- السرعات ٦٠ : ١٢٠ عبوة في الدقيقة
- الماكينة تعمل على جميع أنواع الخامات
- نوع الكهرباء ٢٢٠ : ٣٨٠ فولت
- الماكينة تعمل بنظام (PLC)
- الماكينة تعمل بشاشة باللمس
- يمكن تخزين برامج من ١ : ٩٠ برنامج
- يمكن ضبط لغة الماكينة (العربية - الإنجليزية - الألمانية - الفرنسية - الروسية - الأسبانية)
- الماكينة مزودة بأنذار للأعطال وتوقف الماكينة
- ضبط الطول تلقائياً عن طريق فوتوسيل
- متوفر موازين من ٤ رأس : ٢٠ رأس وزنية

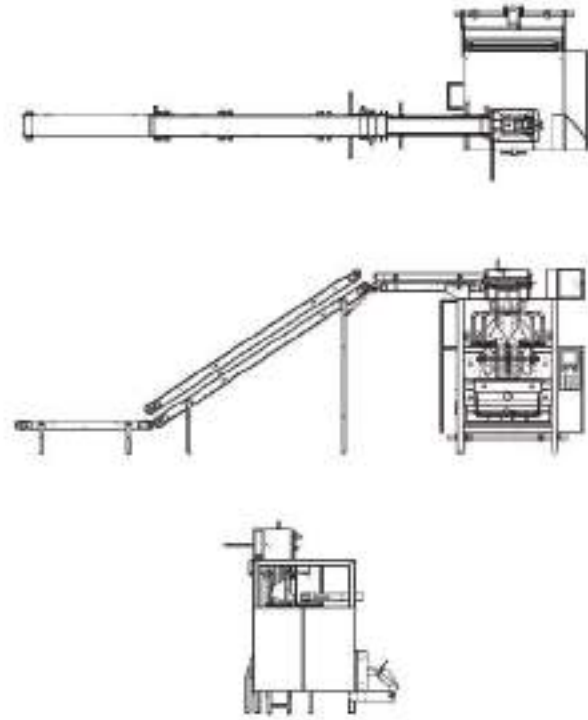

General specifications of the Machine

- The machine works on filling and packaging (salt - pasta - rice - sugar - legumes)
- packet material: Polyethylene Ludenty
- Speeds 10 : 20 package in packet
- Speed 4: 8 bags per minute
- Electricity type: 220: 380 volts
- The machine operates with system (PLC)
- The machine is touch screen
- Programs can be stored from 1: 90 programs
- Machine language can be set on (Arabic - English - German - French - Russian - Spanish)
- The machine is equipped with malfunction and machine stop alarm
- Automatically adjust length by Photocell



المواصفات العامة للماكينة

- الماكينة تعمل على تعبئة وتغليف (الملح - المكرونة - الأرز - السكر - البقوليات)
- خامّة الحقيبة : بولي إيثيلين لودنستي
- عدد الأكياس ١٠ : ٢٠ عبوة في الحقيبة
- السرعة ٤ : ٨ باكيت في الدقيقة
- نوع الكهرباء ٢٢٠ : ٣٨٠ فولت
- الماكينة تعمل بنظام (PLC)
- الماكينة تعمل بشاشة باللمس
- يمكن تخزين برامج من ١ : ٩٠ برنامج
- يمكن ضبط لغة الماكينة (العربية - الإنجليزية - الألمانية - الفرنسية - الروسية - الأسبانية)
- الماكينة مزودة بأنذار للأعطال وتوقف الماكينة
- ضبط الطول تلقائياً عن طريق فوتوسيل



General specifications of the Machine

- The machine works on packaging
- Speeds 120 : 200 package in bag
- Electricity type: 220: 380 volts
- The machine operates with a system (PLC)
- The machine is touch screen
- Programs can be stored from 1: 90 programs
- Machine language can be set (Arabic - English - German- French - Russian - Spanish)
- The machine is equipped with malfunction and machine stop alarm
- Automatically adjust length by Photocell



المواصفات العامة للماكينة

- الماكينة تعمل على تغليف العبوات بالشريك سليف
- السرعات ١٢٠ : ٢٠٠ عبوة في الدقيقة
- نوع الكهرباء ٢٢٠ : ٣٨٠ فولت
- الماكينة تعمل بنظام (PLC)
- الماكينة تعمل بشاشة باللمس
- يمكن تخزين برامج من ١ : ٩٠ برنامج
- يمكن ضبط لغة الماكينة (العربية - الإنجليزية - الألمانية - الفرنسية - الروسية - الأسبانية)
- الماكينة مزودة بأنذار للأعطال وتوقف الماكينة
- ضبط الطول تلقائياً عن طريق فوتوسيل

وجهان
دائري

General specifications of the Machine

- The machine works on a transparent or rubber background label
- Machine Material: Stainless 304
- The accuracy of fixing the adhesive is 1 + mill
- Speeds 30 : 60 package/minute
- The machine can be used separately or in connection with the rest of the filling line
- Electricity type: 220: 380 volts
- The machine operates with system (PLC)
- The machine is touch screen
- Programs can be stored from 1: 90 programs
- Machine language can be set on (Arabic - English - German - French - Russian - Spanish)
- The machine is equipped with malfunction and machine stop alarm
- Automatically adjust length by Photocell - 316

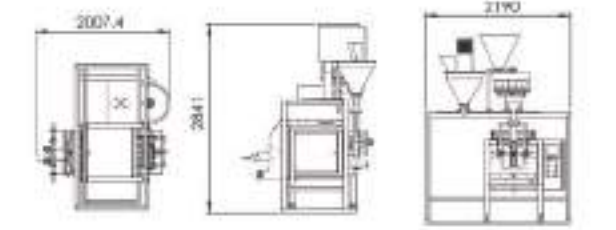

Centar Seal Bag

General specifications of the Machine

- The machine works on filling and packaging (powder - granules - flour - sugar - rice - legumes)
- Weights start from 10 grams: 5 kg
- Speeds 30: 60 packages per minute
- Electricity type: 220: 380 volts
- The machine operates with system (PLC)
- The machine is touch screen
- Programs can be stored from 1: 90 programs
- Machine language can be set on (Arabic - English - German - French - Russian - Spanish)
- The machine is equipped with malfunction and machine stop alarm
- Automatically adjust length by Photocell



المواصفات العامة للماكينة

- الماكينة تعمل على ليبول خلفية شفافة أو مصعطة
- خامة الماكينة: استانليس ٣٠٤ - ٣١٦
- دقة تثبيت اللاصق ١ + مل
- السرعات ٣٠ : ٦٠ عبوة / الدقيقة
- يمكن استخدام الماكينة بشكل منفصل أو بشكل مرتبط مع بقية خط التعبئة
- نوع الكهرباء ٢٢٠ : ٣٨٠ فولت
- الماكينة تعمل بنظام (PLC)
- الماكينة تعمل بشاشة باللمس
- يمكن تخزين برامج من ١ : ٩٠ برنامج
- يمكن ضبط لغة الماكينة (العربية - الإنجليزية - الألمانية - الفرنسية - الروسية - الأسبانية)
- الماكينة مزودة بأنذار للأعطال وتوقف الماكينة
- ضبط الطول تلقائياً عن طريق فوتوسيل



المواصفات العامة للماكينة

- الماكينة تعمل على تعبئة وتغليف (البودر - الحبيبات - الدقيق - الأرز - السكر - البقوليات)
- الأوزان تبدأ من ١٠ جرام : ٥ كجم
- السرعات ٣٠ : ٦٠ عبوة في الدقيقة
- الماكينة تعمل على جميع الخامات
- نوع الكهرباء ٢٢٠ : ٣٨٠ فولت
- الماكينة تعمل بنظام (PLC)
- الماكينة تعمل بشاشة باللمس
- يمكن تخزين برامج من ١ : ٩٠ برنامج
- يمكن ضبط لغة الماكينة (العربية - الإنجليزية - الألمانية - الفرنسية - الروسية - الأسبانية)
- الماكينة مزودة بأنذار للأعطال وتوقف الماكينة
- ضبط الطول تلقائياً عن طريق فوتوسيل

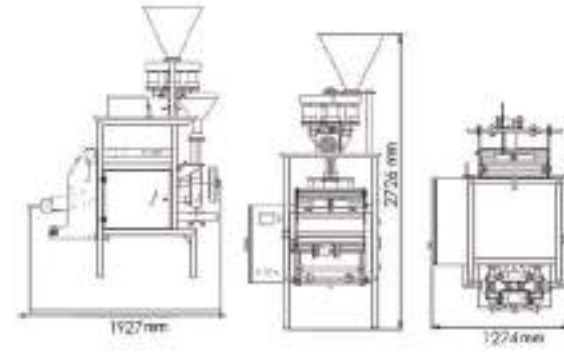

Center Seal Bag

General specifications of the Machine

- The machine works on filling and packaging (rice - pasta - sugar - legumes)
- Weights start from 10 grams: 5 kg
- Speeds 60: 120 packages per minute
- The machine works on all types of materials
- Electricity type: 220: 380 volts
- The machine operates with system (PLC)
- The machine is touch screen
- Programs can be stored from 1: 90 programs
- Machine language can be set on (Arabic - English - German - French - Russian - Spanish)
- The machine is equipped with malfunction and machine stop alarm
- Automatically adjust length by Photocell



المواصفات العامة للماكينة

- الماكينة تعمل على تعبئة وتغليف (الأرز - المعكرونة - السكر - البقوليات)
- الأوزان تبدأ من ١٠ جرام : ٥ كجم
- السرعات ٦٠ : ١٢٠ عبوة في الدقيقة
- الماكينة تعمل على جميع أنواع الخامات
- نوع الكهرباء ٢٢٠ : ٣٨٠ فولت
- الماكينة تعمل بنظام (PLC)
- الماكينة تعمل بشاشة باللمس
- يمكن تخزين برامج من ١ : ٩٠ برنامج
- يمكن ضبط لغة الماكينة (العربية - الإنجليزية - الألمانية - الفرنسية - الروسية - الأسبانية)
- الماكينة مزودة بأنذار للأعطال وتوقف الماكينة
- ضبط الطول تلقائياً عن طريق فوتوسيل

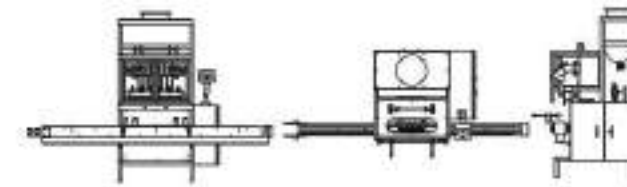

General specifications of the Machine

- The machine works on filling (edible oil - Juice - vinegar - detergents - chlorine - agricultural pesticides - creams - human medicines - veterinary medicines)
- machine material : stainless 304 - 316
- Weights start from 10 ml : 5000 ml
- Speeds 500 : 600 refill / hour
- The machine works on all types of containers glass (PET)
- Electricity type: 220: 380 volts
- The machine operates with system (PLC)
- The machine is touch screen
- Programs can be stored from 1: 90 programs
- Machine language can be set on (Arabic - English - German - French - Russian - Spanish)
- The machine is equipped with malfunction and machine stop alarm



المواصفات العامة للماكينة

- الماكينة تعمل على تعبئة (زيت الطعام - العصير - الخل - المنظفات - الكحول - المبيدات الزراعية - الكريمات - الاطوية البشرية - الاطوية البيطرية)
- خامات الماكينة استانليس ٣٠٤ - ٣١٦
- الأوزان تبدأ من ١٠ مللى : ٥٠٠٠ مللى
- السرعات ٥٠٠ : ٦٠٠ عبوة / الساعة
- الماكينة تعمل على جميع أنواع عبوات الزجاج (PET)
- نوع الكهرباء ٢٢٠ : ٣٨٠ فولت
- الماكينة تعمل بنظام (PLC)
- الماكينة تعمل بشاشة باللمس
- يمكن تخزين برامج من ١ : ٩٠ برنامج
- يمكن ضبط لغة الماكينة (العربية - الإنجليزية - الألمانية - الفرنسية - الروسية - الأسبانية)
- الماكينة مزودة بأنذار للأعطال وتوقف الماكينة

Salt Production Line



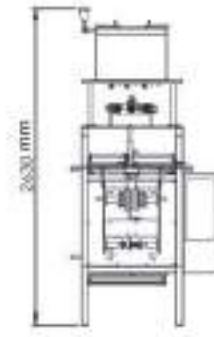
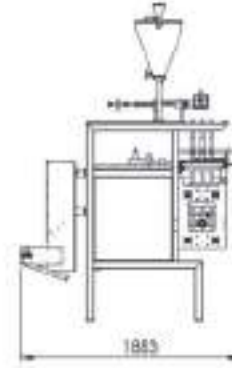

Sachet - 4 Side Seal

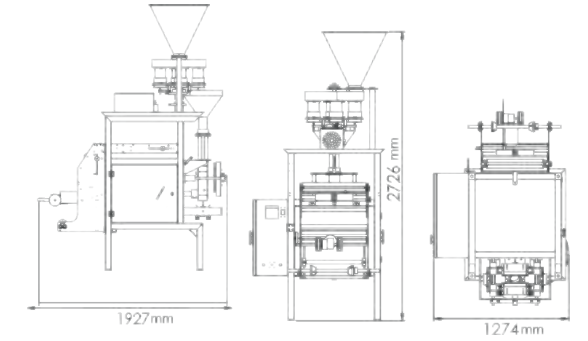

Centar Seal Bag

General specifications of the Machine



- The machine works on filling and packaging (chocolate - tahini - sauce - detergent paste - lolita)
- Package shape: four-sides welded
- Weights start from 10 grams: 1000 grams
- Speeds 50 : 200 packages per minute
- The machine works on all types of materials
- Electricity type: 220: 380 volts
- The machine operates with system (PLC)
- The machine is touch screen
- Programs can be stored from 1: 90 programs
- Machine language can be set on (Arabic - English - German - French - Russian - Spanish)
- The machine is equipped with malfunction and machine stop alarm
- Automatically adjust length by Photocell

المواصفات العامة للماكينة

- الماكينة تعمل على تعبئة وتغليف (الشيكولاتة - الطحينة - الصلصة - عجينة المنظفات - لوليتا)
- شكل العبوة : ملحوم من أربع اتجاهات
- الأوزان تبدأ من ١٠ جرام : ١٠٠٠ جرام
- السرعات ٥٠ : ٢٠٠ عبوة في الدقيقة
- الماكينة تعمل على جميع أنواع الخامات
- نوع الكهرباء ٢٢٠ : ٣٨٠ فولت
- الماكينة تعمل بنظام (PLC)
- الماكينة تعمل بشاشة باللمس
- يمكن تخزين برامج من ١ : ٩٠ برنامج
- يمكن ضبط لغة الماكينة (العربية - الإنجليزية - الألمانية - الفرنسية - الروسية - الأسبانية)
- الماكينة مزودة بأنذار للأعطال وتوقف الماكينة
- ضبط الطول تلقائياً عن طريق فوتوسيل

General specifications on the machine



- The machine works on (rice - pasta - sugar - legumes)
- Weights start from 10 grams: 5 kg
- Speeds 60: 120 packs per minute
- The machine works on all types of materials
- Electricity type: 220: 380 volts
- The machine operates with a system (PLC)
- The machine is touch screen
- Programs can be stored from 1: 90 programs
- Machine language can be set (Arabic - English - German - French - Russian - Spanish)
- The machine is equipped with malfunction and machine stop alarm
- Automatically adjust length by Photocell

المواصفات العامة على الماكينة

- الماكينة تعمل على تعبئة وتغليف (الأرز - المكرونة - السكر - البقوليات)
- الأوزان تبدأ من 10 جرام : 5 كجم
- السرعات 40 : 60 عبوة في الدقيقة
- الماكينة تعمل على جميع أنواع الخامات
- نوع الكهرباء 220 : 380 فولت
- الماكينة تعمل بنظام (PLC)
- الماكينة تعمل بشاشة باللمس
- يمكن تخزين برامج من 1 : 90 برنامج
- يمكن ضبط لغة الماكينة (العربية - الإنجليزية - الألمانية - الفرنسية - الروسية - الأسبانية)
- الماكينة مزودة بأنذار للأعطال وتوقف الماكينة
- ضبط الطول تلقائياً عن طريق فوتوسيل

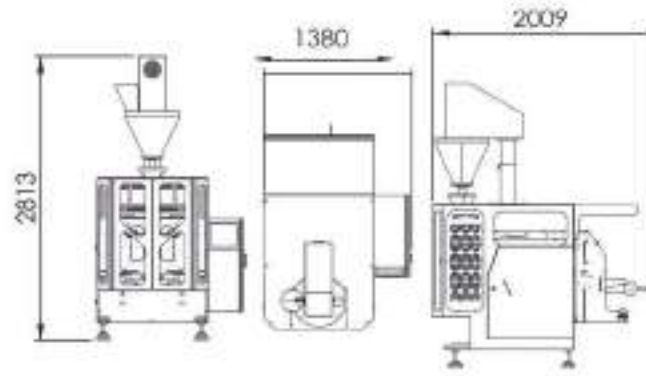

Stand Up Pouch

Block Bottom Bag



Center Seal Bag

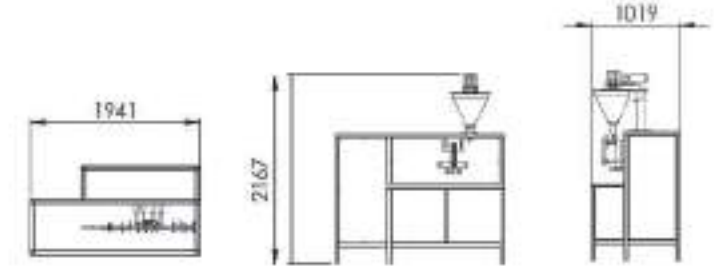

Three - Side Seal Bag

Sachet
4 Side Seal

Stand up Pouch

Sachet
4 Side Seal

General specifications of the Machine

- The machine works on filling and packaging (flour - detergents - all types of powder)
- Weights start from 10 grams: 8 kg
- Speeds 30: 60 packages per minute
- The machine works on all types of materials
- Electricity type: 220: 380 volts
- The machine operates with system (PLC)
- The machine is touch screen
- Programs can be stored from 1: 90 programs
- Machine language can be set on (Arabic - English - German - French - Russian - Spanish)
- The machine is equipped with malfunction and machine stop alarm
- Automatically adjust length by Photocell



المواصفات العامة للماكينة

- الماكينة تعمل على تعبئة وتغليف (الطحين - المنظفات - جميع أنواع البودر)
- الأوزان تبدأ من ١٠ جرام : ٨ كجم
- السرعات ٣٠ : ٦٠ عبوة في الدقيقة
- الماكينة تعمل على جميع أنواع الخامات
- نوع الكهرباء ٢٢٠ : ٣٨٠ فولت
- الماكينة تعمل بنظام (PLC)
- الماكينة تعمل بشاشة باللمس
- يمكن تخزين برامج من ١ : ٩٠ برنامج
- يمكن ضبط لغة الماكينة (العربية - الإنجليزية - الألمانية - الفرنسية - الروسية - الأسبانية)
- الماكينة مزودة بأنذار للأعطال وتوقف الماكينة
- ضبط الطول تلقائياً عن طريق فوتوسيل

General specifications of the Machine

- The machine works on filling and packaging (powder - grains - fertilizers and pesticides - liquids)
- Weights start from 10 grams: 1000 grams
- Speeds 30 : 40 packs per minute
- The machine works on all types of materials
- Electricity type: 220: 380 volts
- The machine operates with system (PLC)
- The machine is touch screen
- Programs can be stored from 1: 90 programs
- Machine language can be set on (Arabic - English - German - French - Russian - Spanish)
- The machine is equipped with malfunction and machine stop alarm
- Automatically adjust length by Photocell



المواصفات العامة للماكينة

- الماكينة تعمل على تعبئة وتغليف (البودر - الحبوب - الأسمدة والمبيدات الزراعية - السوائل)
- الأوزان تبدأ من ١٠ جرام : ١٠٠٠ جرام
- السرعات ٣٠ : ٤٠ عبوة في الدقيقة
- الماكينة تعمل على جميع أنواع الخامات
- نوع الكهرباء ٢٢٠ : ٣٨٠ فولت
- الماكينة تعمل بنظام (PLC)
- الماكينة تعمل بشاشة باللمس
- يمكن تخزين برامج من ١ : ٩٠ برنامج
- يمكن ضبط لغة الماكينة (العربية - الإنجليزية - الألمانية - الفرنسية - الروسية - الأسبانية)
- الماكينة مزودة بأنذار للأعطال وتوقف الماكينة
- ضبط الطول تلقائياً عن طريق فوتوسيل

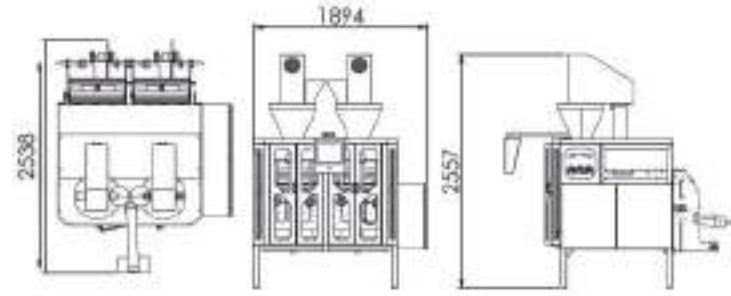

Centar Seal Bag

General specifications of the Machine

- The machine works on filling and packaging (flour - detergents - all types of powder)
- Weights start from 10 grams: 5 kg
- Speeds 60: 120 packages per minute
- The machine works on all types of materials
- Electricity type: 220: 380 volts
- The machine operates with system (PLC)
- The machine is touch screen
- Programs can be stored from 1: 90 programs
- Machine language can be set on (Arabic - English - German - French - Russian - Spanish)
- The machine is equipped with malfunction and machine stop alarm
- Automatically adjust length by Photocell



المواصفات العامة للماكينة

- الماكينة تعمل على تعبئة وتغليف (الطحين - المنظفات - جميع أنواع البودر)
- الأوزان تبدأ من ١٠ جرام : ٥ كجم
- السرعات ٦٠ : ١٢٠ عبوة في الدقيقة
- الماكينة تعمل على جميع أنواع الخامات
- نوع الكهرباء ٢٢٠ : ٣٨٠ فولت
- الماكينة تعمل بنظام (PLC)
- الماكينة تعمل بشاشة باللمس
- يمكن تخزين برامج من ١ : ٩٠ برنامج
- يمكن ضبط لغة الماكينة (العربية - الإنجليزية - الألمانية - الفرنسية - الروسية - الأسبانية)
- الماكينة مزودة بأنذار للأعطال وتوقف الماكينة
- ضبط الطول تلقائياً عن طريق فوتوسيل

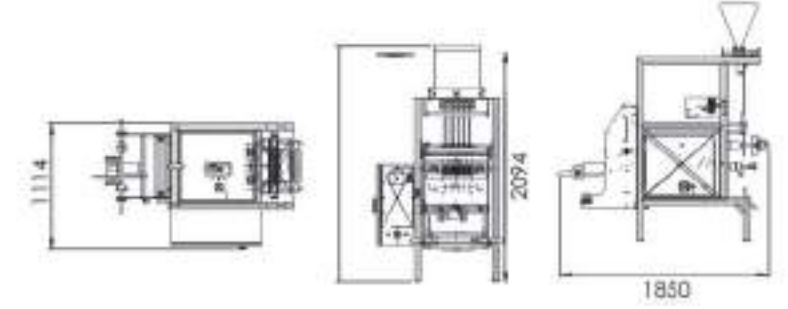

Stick pack

General specifications of the Machine

- The machine works on filling and packaging (Sugar - Nescafe)
- Weights start from 5 grams: 10 grams
- Speeds 150:200 packs per minute
- The machine works on all types of materials
- Electricity type: 220: 380 volts
- The machine operates with system (PLC)
- The machine is touch screen
- Programs can be stored from 1: 90 programs
- Machine language can be set on (Arabic - English - German - French - Russian - Spanish)
- The machine is equipped with malfunction and machine stop alarm
- Automatically adjust length by Photocell



المواصفات العامة للماكينة

- الماكينة تعمل على تعبئة وتغليف (المسكر - النسكافية)
- الأوزان تبدأ من ٥ جرام : ١٠٠ جرام
- السرعات ١٥٠ : ٢٠٠ عبوة في الدقيقة
- الماكينة تعمل على جميع أنواع الخامات
- نوع الكهرباء ٢٢٠ : ٣٨٠ فولت
- الماكينة تعمل بنظام (PLC)
- الماكينة تعمل بشاشة باللمس
- يمكن تخزين برامج من ١ : ٩٠ برنامج
- يمكن ضبط لغة الماكينة (العربية - الإنجليزية - الألمانية - الفرنسية - الروسية - الأسبانية)
- الماكينة مزودة بأنذار للأعطال وتوقف الماكينة
- ضبط الطول تلقائياً عن طريق فوتوسيل

EASY PACK Egyptian Stock Company, in Egyptian Market Since 2013.

OUR Team Group Of Specialists Engineers In Machinery Manufacturing Techniques, Specialized In Manufacturing Packaging Machines.

And These Methods Have Already Been Developed

EASY PACK Come One Of The Leaders In The Design And Manufacture Of Production Lines And Packaging.

Until We Arrived In Many Countries.

The Company Provides All Spare Parts With Its Policy (After-sales service)

This Makes It A Competitive Advantage Of Competitors In The Field

Vision

Is The Creation Of New Packaging Machines Techniques That Makes Production Lines Easier With Lower Price.

Thats Offering Opportunities To Establish Many Projects In Many Countries.

And That The Machines Of (**Easy Pack**) be Distinctive Mark For Manufacturing Production Lines In The World

The Entry Of New Markets In New Cities During 2020

Mission

Is To Meet The Expectations Of Our Customers By Providing High Efficiency.

And Tried To Anticipate Their Expectations By Designing New Techniques and Using Modern Methods.

